

MOTOROS SZALAGFÜGGÖNY



Árnyékolástechnika Kft.
1163 BUDAPEST CZIRÁKI U. 26-32.
Tel.:06-30-9242-158,06-20-9574-009
e-mail: rolltex@rolltex.hu
web: www.rolltex.hu



Motoros szalagfüggönyeinket nagy belmagasságú helyeken ajánljuk, ahol a kézi működtetés a zsinórzat hossza miatt nem praktikus.

SZERKEZET:

Fehér porszórt alumínium fejsín, végelemre erősített motorral

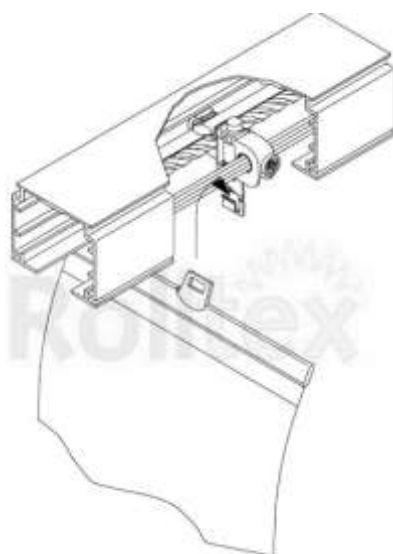

MOTOR ELHELYEZÉSE:

Karnis tetején

Karnis oldalán

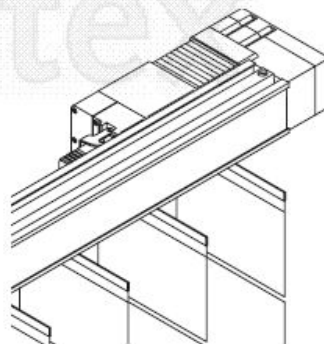
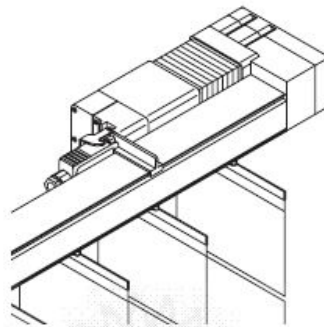
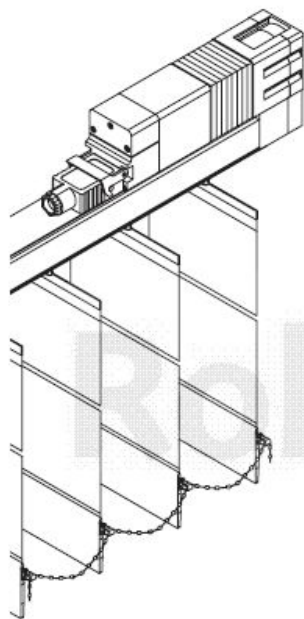

Karnis oldalán szerelőprofilal

TÍPUSOK:

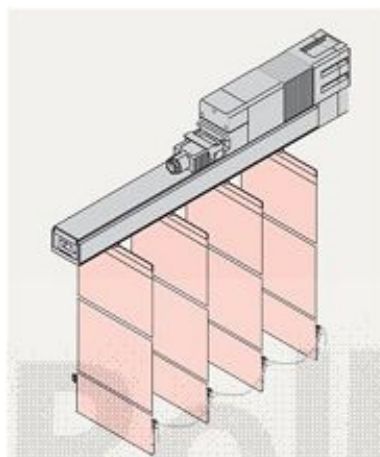

Normál karnis

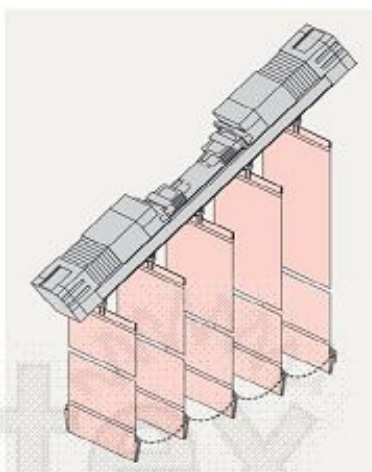

Ferdepályás karnis

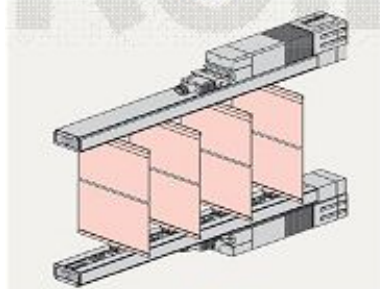

Feszített karnis

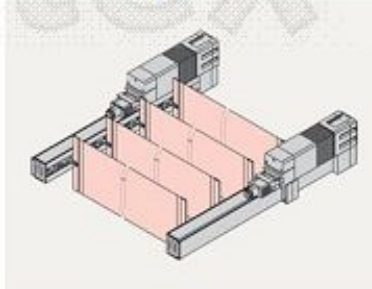

Tetőárnyékoló rendszer

TEXTIL: Bármely szalagfüggöny lamella használható.

Standard lamellák: 127 vagy 89 mm szélességben transzparens kivételben

Extra lamellák: 127 vagy 89 mm szélességben

Fényzáró

Mosható

Lángmentesített

Antibakteriális

RENDELHETŐ MÉRETEK:

A fejsín 5m-es szálban áll rendelkezésre, ezért hosszabb karnis nem rendelhető.

ELRENDEZÉSI MÓDOK:

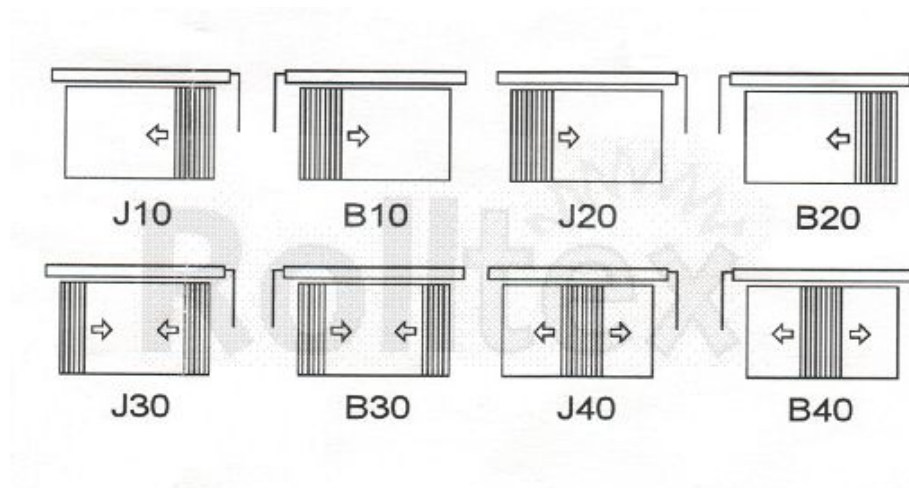

SZERELÉSI MÓDOK:

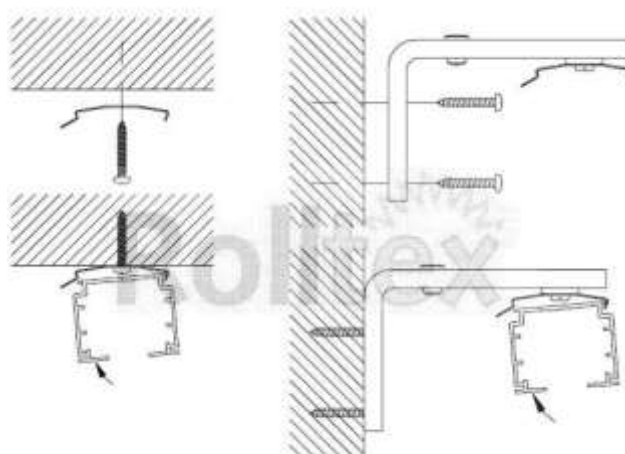

Mennyezeti klipszes Oldalfali konzolos

A nagy terhelés miatt motoros karnisnál lehetőség szerint mennyezeti szerelést ajánlunk. Természetesen konzolos megoldás is lehetséges.

SZERELÉS HELYIGÉNYE:

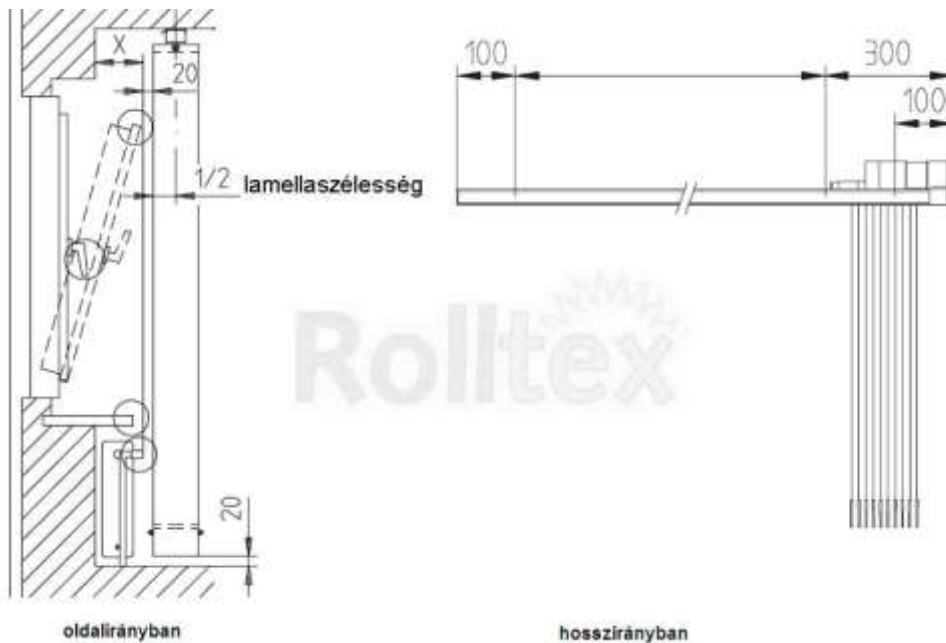

MŰKÖDTETÉS:

A kocsisor mozgását acélsodrony, forgatását menetes tengely végzi, ez biztosítja a rendkívüli tartósságot. A végállások beállítása nem fordulatszámra, hanem nyomatékra történik.

A lamellák elfordítása mindig csak teljesen elhúzott állapotban lehetséges!

Az áramellátáshoz 230V-os normál dugaszoló aljzat szükséges.

VEZÉRLÉS:

Karnismozgató motorjaink vezetékes és rádiós irányítással rendelhetők. Vezetékes rendszer esetén a működtető jelet fali kapcsoló vagy központi vezérlés adja. Rádiós rendszer esetén egy vagy többcsatornás távirányítót, fény és hőmérséklet érzékelőt vagy programórát ajánlunk a vezérléshez.

Egyedi vezérlés

Különálló karnis vezérlésére.

Kapcsolós és távirányítós rendszerrel egyaránt megoldható.

Csoportvezérlés

Két vagy több karnis vezérlésére.

Kapcsolós és távirányítós rendszerrel egyaránt megoldható. Ehhez a vezérlési módhoz vezetékes rendszer esetén csoportvezérlő doboz beépítése szükséges.